

➤ Kartuşlu tip matkapların çap ayarı

- Dış kartuş sabitleme Civatasını sökerek kartuşu tutucudan çıkartın
- Delik çapını hesapladıktan sonra dış taraftaki kartuşu talaş kaldırarak işleyin.
- Talaş kaldırmadan sonra kartuş üzerindeki keskin köşeleri temizleyin
- Dış kartuş ve matkap gövdesi arasında boşluk olmayacak şekilde kartuşu gövdeye bağlayın

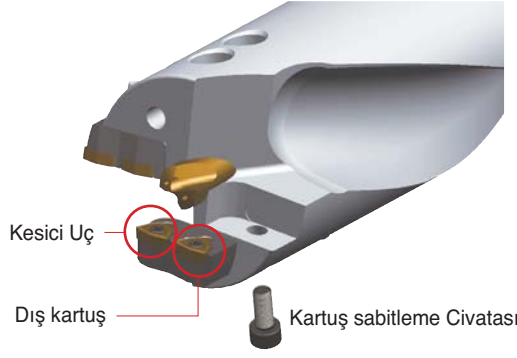

• Ayarlanabilir matkap çapları aralığı

1. Tekli kartuş tipi (matkap çapı Ø41~Ø59) ... -1.0 mm
2. Tekli kartuş tipi (matkap çapı Ø60~Ø80) ... -5.0 mm

• Standart matkapların çapları standartların maksimum ölçüsüyle sağlanmaktadır.

Örn) WPDC6570-40-6.5 ... Matkap çapı 70.0mm

Örn) Talaş kaldırarak WPDC6570 matkabı nasıl Ø66.0 mm ye ayarlayacağız.

- Dış kartuşun delme çapını Ø66.0 yapmak için 2mm talaş kaldırın. ($\frac{\text{Ø70.0}-\text{Ø66.0}}{4} = 1 \rightarrow 4 \div 2 = 2(\text{radius})$)

➤ Önerilen Kesme Koşulu

İş parçası			Talaş Kırıcı	Kalite	vc (m/dak)	İlerleme (boy oranı = 5D, 6.5D, 8D) Matkap çapına (mm) bağlı olarak ilerleme (mm/dev)					
ISO	İş parçası	HB				~Ø30	Ø31~Ø40	Ø41~Ø50	Ø51~Ø59	Ø60~Ø75	Ø76~Ø80
P	Karbon çelikleri	Düşük karbonlu çelikler (~0.25%)	80~180	C21N	PC5335	190 (160~220)	0.07~0.11	0.08~0.12	0.10~0.14	0.12~0.16	0.12~0.16
		Yüksek karbonlu (0.25%~)	180~280	C21N	PC5335	140 (110~170)	0.07~0.11	0.08~0.12	0.10~0.14	0.12~0.16	0.12~0.16
	Alaşımli çelikler	Düşük alaşımli çelikler	140~260	C21N	PC5335	130 (100~160)	0.08~0.12	0.08~0.12	0.10~0.14	0.12~0.18	0.12~0.18
		Orta sertlikte	50~260	C21N	PC5335	100 (70~130)	0.06~0.10	0.08~0.12	0.08~0.12	0.10~0.16	0.10~0.16
M	Paslanmaz Çelik	Paslanmaz Çelik	135~275	C21N	PC5335	100 (70~130)	0.06~0.10	0.08~0.12	0.10~0.12	0.12~0.14	0.12~0.14
K	Dökme demir	Pik döküm	150~220	C21N	PC5335	160 (130~190)	0.09~0.15	0.10~0.16	0.12~0.2	0.14~0.22	0.14~0.22
		Sfero döküm	200~300	C21N	PC5335	140 (170~110)	0.09~0.15	0.10~0.16	0.12~0.2	0.14~0.22	0.14~0.22
		Çelik döküm	130~230	C21N	PC5335	150 (180~120)	0.09~0.15	0.10~0.16	0.12~0.2	0.14~0.22	0.14~0.22
N	Alaşımli Alüminyum	Alaşımli Alüminyum	30~150	C21N	PC5335	300 (250~350)	0.08~0.12	0.10~0.14	0.12~0.16	0.14~0.18	0.14~0.18
	Alaşımli Bakır	Alaşımli Bakır	150~160	C21N	PC5335	250 (200~300)	0.08~0.12	0.10~0.14	0.12~0.16	0.14~0.18	0.14~0.18
S	Isil dirençli alaşımlar	Isil dirençli çelikler	130~400	C21N	PC5335	50 (70~30)	0.05~0.08	0.05~0.08	0.06~0.10	0.06~0.10	0.06~0.10