

3 AYAKLI BÜYÜK AÇIK MERKEZ HİDROLİK AYNA 3 JAW HIGH-SPEED MEGA BORE OPEN-CENTER HYDRAULIC CHUCKS

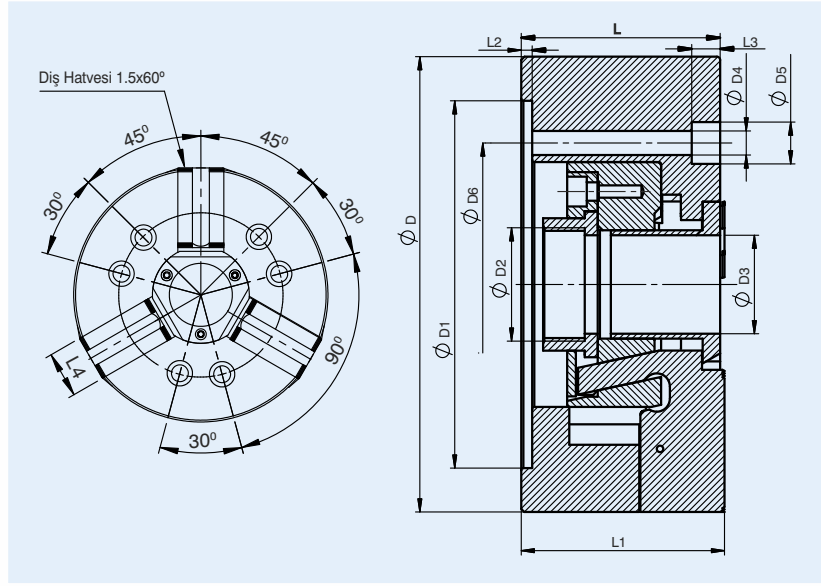

Devir Sayısı - Sıkma Kuvveti
Speed - Gripping Force Diagram

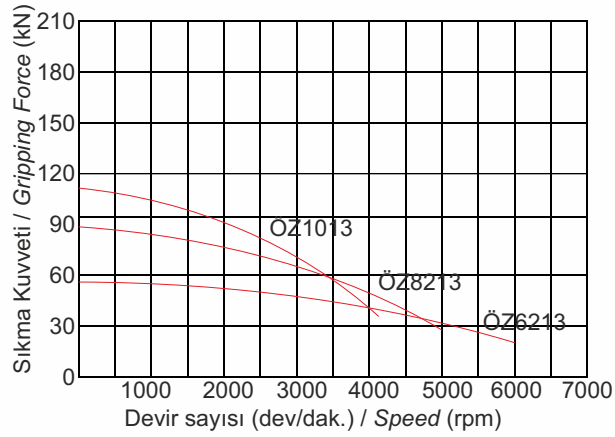

Ayna gövdesi ve hareketli parçalar alaşımli çelikten üretilmiş olup sertleştirilmiş ve yüksek hassasiyetli olarak taşlanmıştır.

Yüksek hassasiyet, yüksek dayanımlılık.

Moving parts and chuck's body have been made of hardened alloy steel and precisely ground.

High precision and durability.

Teknik Ölçüler / Technical Dimensions

Sipariş Kodu Order Code	D	D1	D2	D3	D4	D5	D6	L	L1	L2	L3	L4
ÖZ6213	169	140	M60X2	52	12	17	104,80	81	83	5	12	32
ÖZ8213	210	170	M75X2	66	14	20	133,40	91	93	5	18	38
ÖZ1013	254	220	M90X2	81	18	26	171,40	100	102	5	18	41

Teknik Özellikler / Technical Specifications

Sipariş Kodu Order Code	Ayak Stroku Jaw Stroke	Max. Devir Max. Speed	Max. Çekme Kuvveti Max. Drawbar Pull	Max. Sıkma Kuvveti Max. Gripping Force	Piston Stroku Shifter Stroke	Bağlantı Flanş No Flange No	Sert Ayak ile Sıkma Çapı Min.-Max. Gripping Dia With Hard Jaws Min.-Max.		Ağırlık (kg) Weight
ÖZ6213	5.5	6000	21 KN	58 KN	13	A5	12	169	12
ÖZ8213	7.3	5000	35 KN	86 KN	17	A6	12	210	20
ÖZ1013	8.5	4200	42 KN	109 KN	20	A8	28	254	33